

**English:** Installation instructions for smoke ventilation window operator for VELUX roof windows GGL, GGU and VL

**Deutsch:** Montageanleitung eines Fenstermotors für Rauch- und Wärmeabzug in VELUX Dachflächenfenstern GGL, GGU und VL

**Français :** Notice d'installation du moteur d'ouverture/fermeture utilisé comme exutoire de fumée sur fenêtres de toit VELUX GGL, GGU et VL

**Dansk:** Monteringsvejledning for brandventilationsåbner i VELUX ovenlysvindue GGL, GGU og VL

**VELUX®**

**WML 820/825**

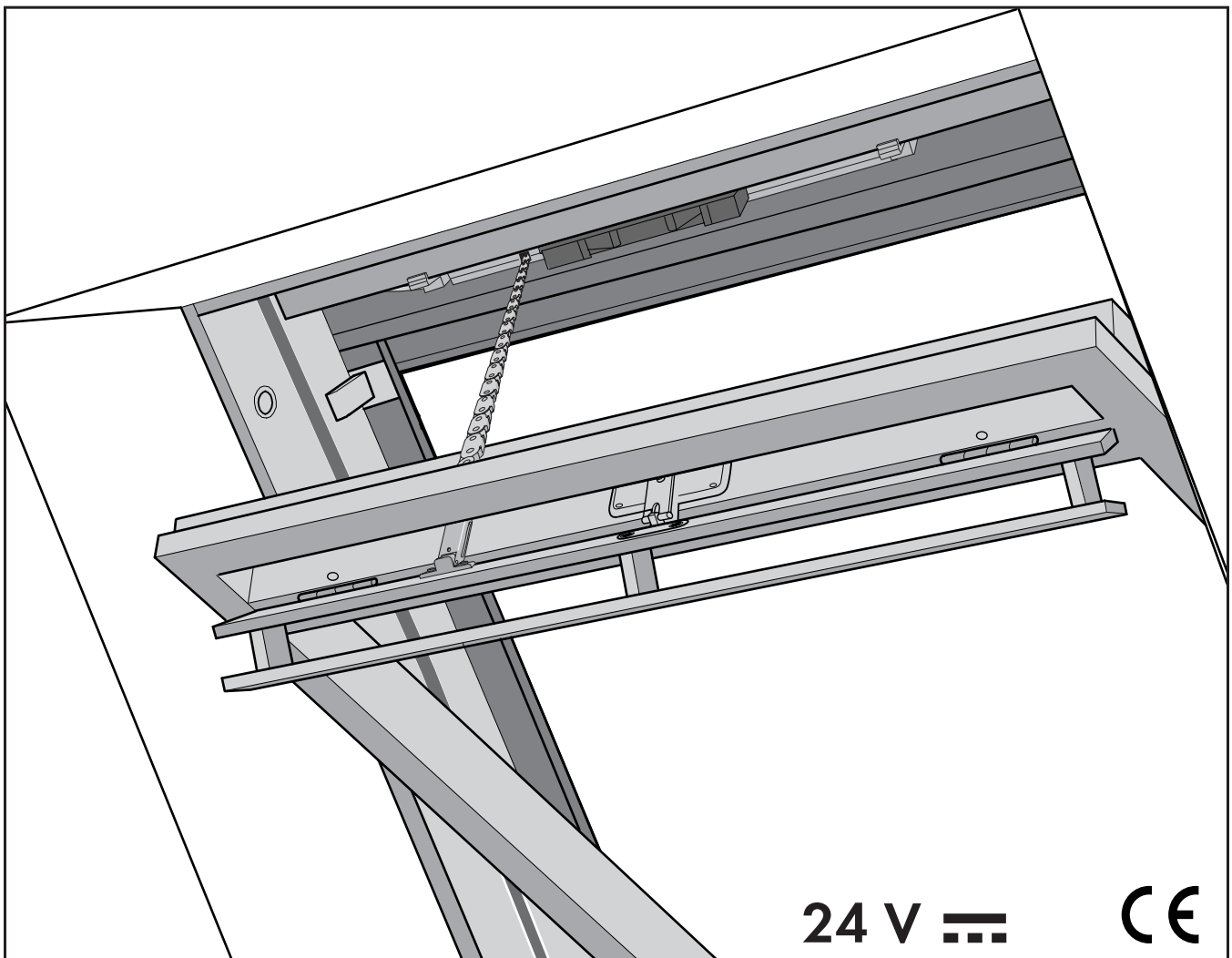
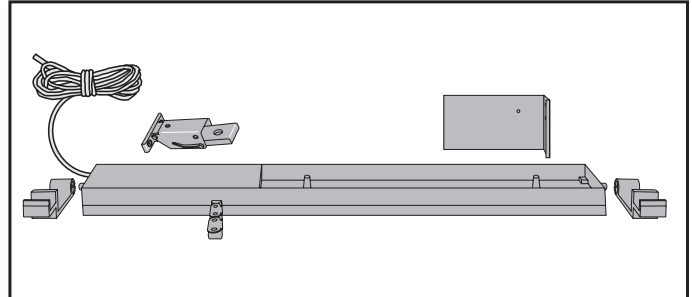
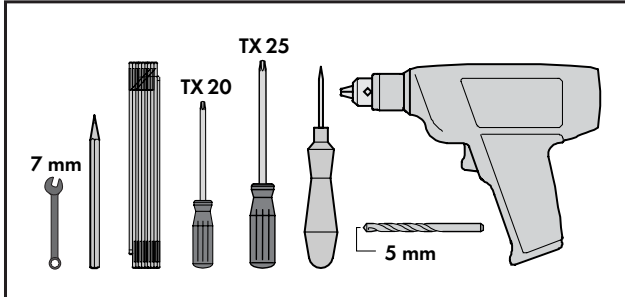

**English: Important information:** Follow page 6 of these instructions if replacing a previous model of a VELUX or WindowMaster window operator with window operator WML 820/825.

**Deutsch: Wichtiger Hinweis:** Auf Seite 6 finden Sie eine Anleitung für den Austausch einer früheren Ausführung eines VELUX oder WindowMaster Fenstermotors durch den Fenstermotor WML 820/825.

**Français : Information importante :** Suivre la page 6 de la notice dans le cas où vous remplacez un ancien moteur d'ouverture/fermeture VELUX ou WindowMaster par un moteur WML 820/825.

**Dansk: Vigtig information:** Følg side 6 i denne vejledning, hvis vinduesåbner WML 820/825 monteres som udskiftning for tidligere monteret VELUX eller WindowMaster vinduesåbner.



450667

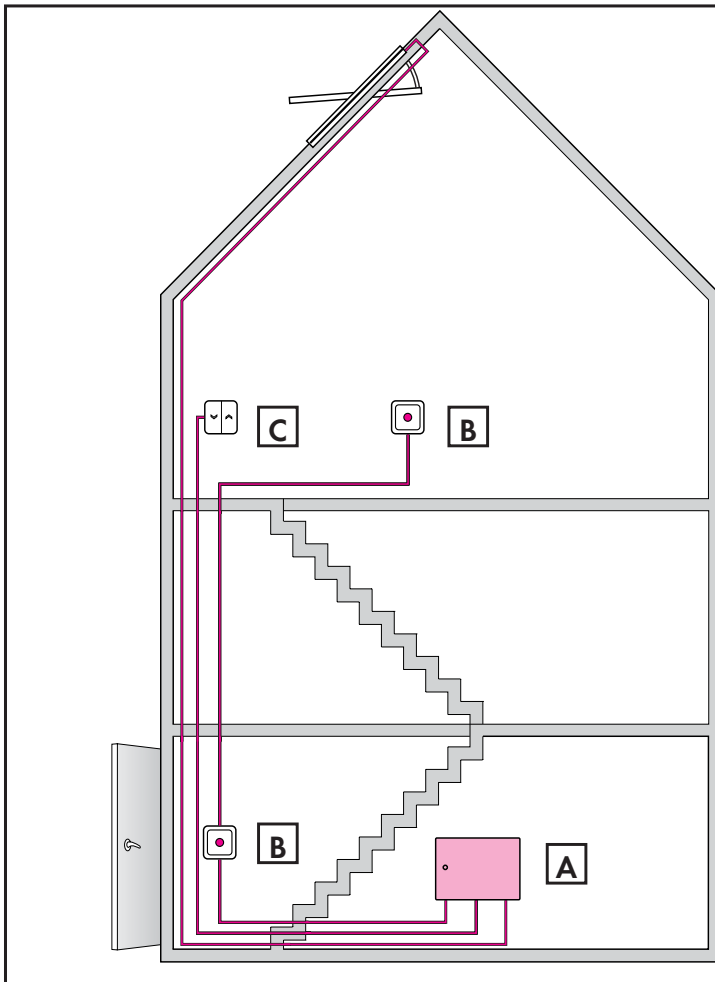

**English:** The illustration shows a typical smoke ventilation system.

**A:** Smoke ventilation unit, **B:** Smoke ventilation button, **C:** Keypad for regulation of daily ventilation.

⚠ The window operator is a 24 V product and must not be connected directly to the mains as this will damage the window operator.

**Deutsch:** Die Abbildung zeigt eine typische Rauch- und Wärmeabzugs-(RWA-)Anlage.

**A:** RWA-Zentrale, **B:** Rauchabzugstaster, **C:** Lüftertaster.

⚠ Der Fenstermotor ist ein 24 V DC Produkt und darf nicht direkt an die 230 V Stromversorgung angeschlossen werden, da der Fenstermotor hierdurch zerstört wird.

**Français:** Le schéma montre une installation type d'exutoire.

**A:** Centrale de désenfumage, **B:** bouton incendie, **C:** clavier pour ventilation courante.

⚠ Le moteur d'ouverture/fermeture doit être alimenté en 24 V et ne doit en aucun cas être branché directement sur le secteur au risque de l'endommager.

**Dansk:** Illustrationen viser et typisk brandventilationsanlæg.

**A:** Brandventilationscentral, **B:** Brandtryk, **C:** Tastatur til regulering af daglig ventilation.

⚠ Vinduesåbneren er et 24 V produkt og må ikke tilsluttes netspænding, da den ellers bliver ødelagt.

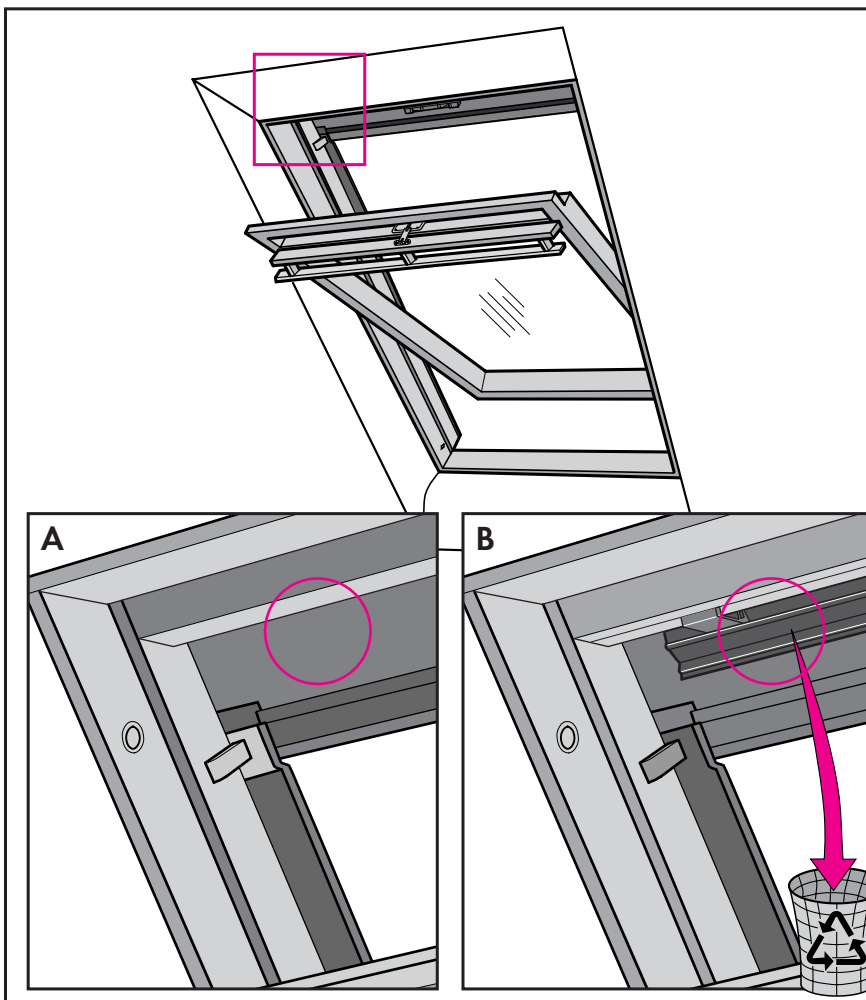

**English:** Open window. Check whether the window has been fitted with a black screen profile.

**A:** If window does **not** have a screen profile fitted, continue on next page.

**B:** If window **does** have a screen profile fitted, remove the screen profile without using tools by twisting the screen profile carefully. Discard screen profile.

**Deutsch:** Fenster öffnen. Stellen Sie fest, ob das Fenster mit einem schwarzen Profil versehen ist.

**A:** Falls das Fenster **nicht** mit einem Profil versehen ist, folgen Sie bitte den Anweisungen auf Seite 3.

**B:** Falls das Fenster **mit** einem Profil versehen ist, das Profil ohne den Einsatz von Werkzeug, nur durch vorsichtiges Verdrehen, entfernen. Das Profil wird nicht länger benötigt.

**Français:** Ouvrir la fenêtre. Vérifier si la fenêtre est équipée d'un déflecteur noir.

**A:** En l'**absence** de déflecteur, se reporter à la page suivante.

**B:** En **présence** de déflecteur noir, le retirer sans employer d'outils, mais soigneusement et par simple torsion. Ce profilé ne sera plus utilisé.

**Dansk:** Vinduet åbnes. Se efter, om vinduet er forsynet med en sort skærmliste.

**A:** Hvis vinduet **ikke** er forsynet med skærmliste, fortsæt på næste side.

**B:** Hvis vinduet **er** forsynet med skærmliste, fjernes denne uden brug af værktøj ved at vride skærmlisten forsigtigt. Skærmlisten smides væk.

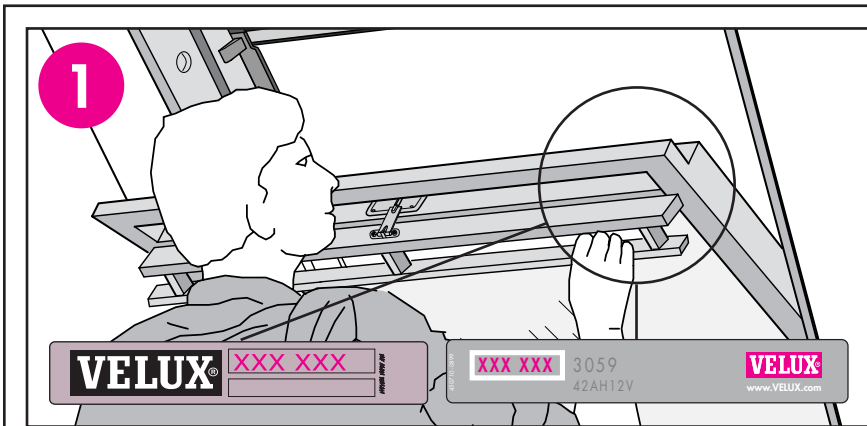

**English:** Fit window operator WML 820/825. Dimension "A" is measured from the side frame and varies according to window type and size (see table). Fit left motor bracket (without spring) on the striking bead with 5 mm screw in accordance with dimension "A". Position the suspension shaft in the left bracket, and fit the right bracket on the striking bead with 5 mm screw.

**GGU:** Remove plastic pieces from motor bracket before installation (see illustration below table).

★ ) If the window has two headlocks, remove the left-hand headlock and striking plate.

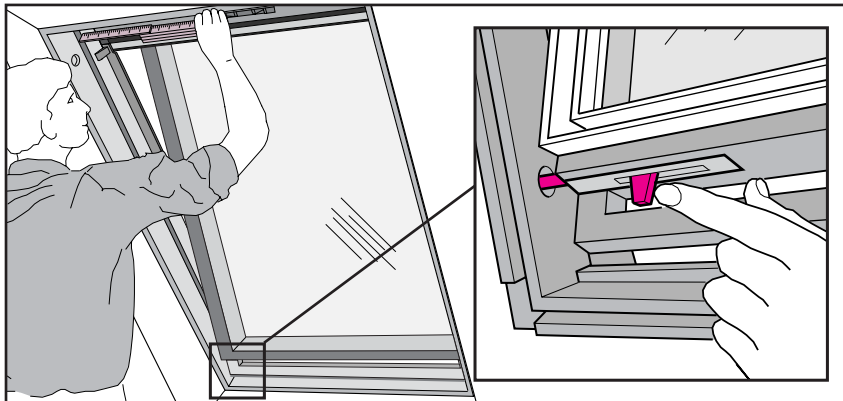

**Deutsch:** Fenstermotor WML 820/825 montieren. Abstand "A" ist vom seitlichen Blendrahmen aus zu messen und ist von Fenstertyp und -größe abhängig (siehe Schema). Linken Montagebeschlag (ohne Feder) gemäß Maß "A" auf die Anschlagleiste mit 5 mm Schraube montieren. Die Aufhängeachse des Motors im linken Beschlag anbringen, und rechten Beschlag auf die Anschlagleiste mit 5 mm Schraube montieren.

**GGU:** Kunststoff-Teile im Montagebeschlag des Motors entfernen (siehe Abbildung unter dem Schema).

★ ) Falls das Fenster mit zwei Verschlüssen versehen ist, den linken Verschluss (A) und das Schließblech entfernen.

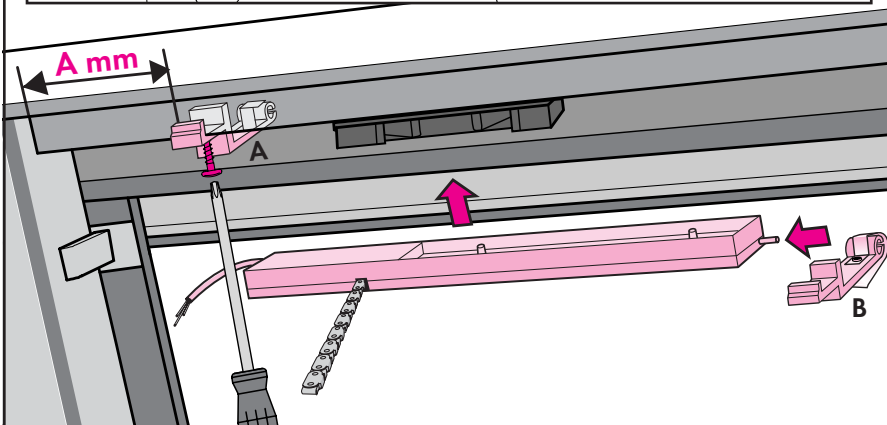

**Français :** Monter le moteur WML 820/825. "A" est mesuré à partir du cadre fixe et varie en fonction de la dimension et du type de fenêtre (voir tableaux). Fixer la platine de fixation gauche (sans le ressort) sur le tasseau support de réception de serrure, suivant la cote "A", avec les vis de 5 mm. Mettre en place la lame de ressort sur la platine gauche et fixer la platine droite avec les vis de 5 mm.

**GGU :** Retirer les pièces plastiques d'abouts d'attache du moteur avant de l'installer (voir schéma sous le tableau).

★ ) Si la fenêtre a deux serrures, retirer la serrure gauche et sa réception.

GGL/GGU	A mm
206•F06	30 mm
306•308•310•312•M06•M08•M10•M12	80 mm
406•408•410•P06•P08•P10	★) 200 mm
606•608•610•S06•S08•S10	450 mm
808•810•U08•U10	375 mm

VL	A mm
035	22 mm
045•047	80 mm
065•067	200 mm
085•087•089	450 mm
107•109	375 mm

**Dansk:** Vinduesåbner WML 820/825 monteres. "A" måles fra sidekarmen og afhænger af vinduets type og størrelse (se skema). Venstre monteringsbeslag (uden fjeder) monteres med 5 mm skrue på anslagslisten ifølge mål "A". Motorens ophængsaksel placeres i venstre beslag, og højre beslag monteres med 5 mm skrue på anslagslisten.

**GGU:** Plastbrikker i motorens monteringsbeslag skal fjernes inden montering (se illustrationen under skemaet).

★ ) Såfremt vinduet er forsynet med to låsehuse, fjernes det venstre inkl. slutblik.

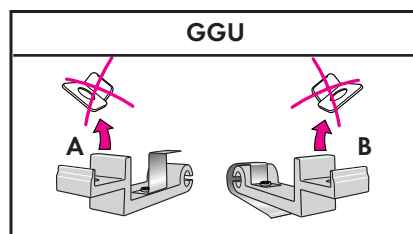
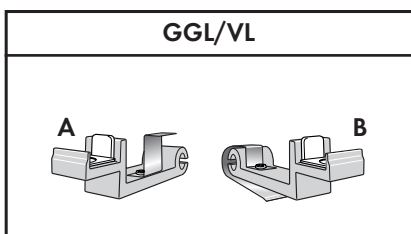

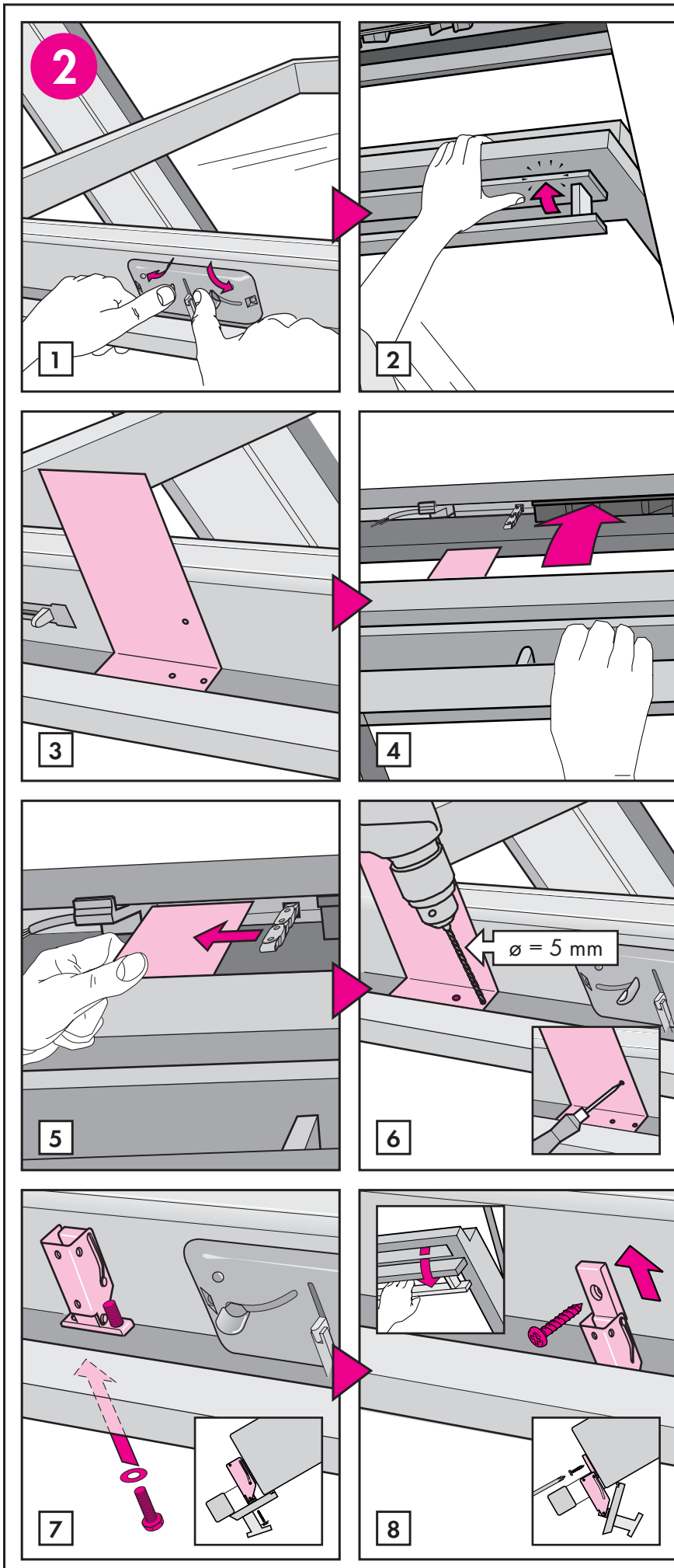

**English:** Open the window. After one press on the two locking catches, the ventilation flap can be closed (1, 2). Press the template against the ventilation flap. Adapt template if necessary (3). Close the window, until the template touches the motor housing (4). Pull the template to the left, until it touches the motor bracket (5). Open the window again, and drill through the ventilation flap. Mark for screw for the sash bracket through hole in template (6). Fit bolts (M4, GGL: 25 mm, GGU: 20 mm) with washers in bracket (7). Open ventilation flap, pull sash bracket upwards, and fix screw (4 mm) in the marked position (8).

**Deutsch:** Das Fenster öffnen. Durch einen Druck auf die Riegel kann die Lüftungsklappe geschlossen werden (1, 2). Die Montageschablone ganz gegen die Lüftungsklappe drücken. Wenn notwendig, Schablone anpassen (3). Das Fenster schließen bis die Montageschablone das Gehäuse berührt (4). Die Montageschablone nach links ziehen, bis sie den Montagebeschlag berührt (5). Das Fenster wieder öffnen und durch die Lüftungsklappe bohren. Durch das Loch in der Schablone ein Loch für die Schraube für den Flügelbeschlag vorstechen (6). Gewindeschrauben (M4, GGL: 25 mm, GGU: 20 mm) mit Unterlegscheiben in den Klappenbeschlag montieren (7). Die Lüftungsklappe öffnen, den Flügelbeschlag heraufziehen und Schraube (4 mm) in die angezeichnete Position eindrehen (8).

**Français :** Ouvrir la fenêtre. Presser les penes de la serrure, le clapet de ventilation peut ainsi être refermé (1, 2). Positionner le gabarit contre le clapet de ventilation. Adapter le gabarit si nécessaire (3). Fermer la fenêtre jusqu'à ce que le gabarit touche le carter du moteur (4). Faire glisser le gabarit vers la gauche en butée contre la platine de fixation (5). Rouvrir la fenêtre et percer les trous dans le clapet de ventilation. Marquer sur l'ouvrant, grâce au gabarit, l'emplacement de la vis de la réception de chaîne (6). Fixer la réception avec boulons (M4, GGL : 25 mm, GGU : 20 mm) et rondelle (7). Ouvrir le clapet de ventilation, tirer la réception vers le haut et la fixer avec la vis de 4 mm à l'emplacement précédemment marqué (8).

**Dansk:** Vinduet åbnes. Ved et tryk på låsepalerne kan ventilationsklappen lukkes (1, 2). Monteringsskabelonen presses i bund imod ventilationsklappen. Tilpas om nødvendigt skabelonen (3). Vinduet lukkes, indtil monteringsskabelonen berører motorhuset (4). Monteringsskabelonen trækkes til venstre, indtil den berører monteringsbeslaget (5). Vinduet åbnes igen, og der bores igennem ventilationsklappen. Der afmærkes for skruer til rammebeslaget igennem hul i skabelonen (6). Bolte (M4, GGL: 25 mm, GGU: 20 mm) med skiver monteres i klappeslaget (7). Ventilationsklappen åbnes, rammebeslaget trækkes op, og skruen (4 mm) skrues i i den afmærkede position (8).

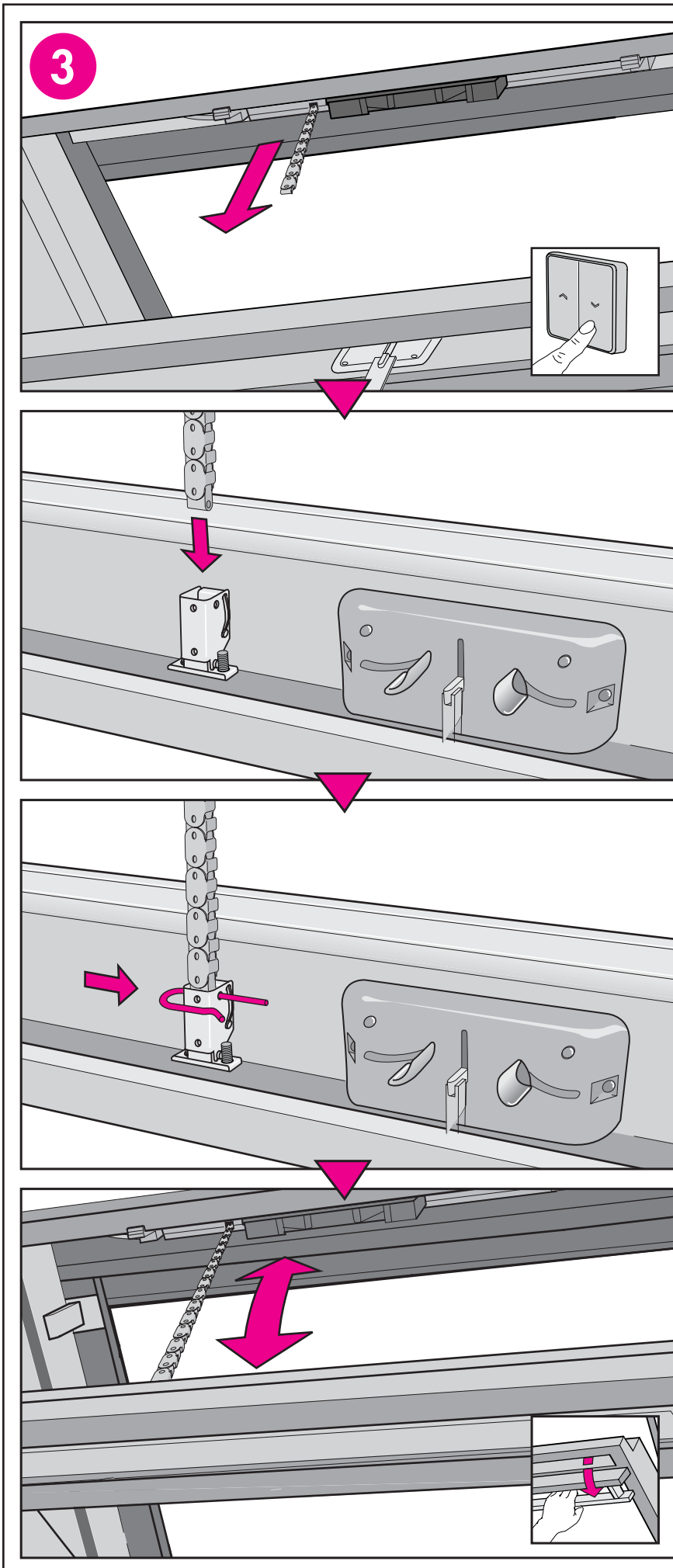

**English:** Close ventilation flap. Locate end of chain in sash bracket U profile and insert retaining clip. Open ventilation flap; the window is now ready for use.  
If power supply has not been established, the motor can be activated shortly using a battery max. 24 V (eg drill battery).

**Deutsch:** Die Lüftungsklappe schließen. Kette und U-Profil des Flügelbeschlages mittels Kettensplints verbinden. Die Lüftungsklappe öffnen; das Fenster ist jetzt betriebsbereit.  
Sollte die Stromversorgung des Motors noch nicht angeschlossen sein, kann der Motor kurzfristig mit einer Batterie (max. 24 V) betätigt werden (z. B. Batterie eines Akkuschraubers, Akku-Bohrmaschine).

**Français :** Fermer le clapet de ventilation. Positionner l'extrémité de la chaîne dans la réception et mettre en place la goupille ; La fenêtre est maintenant prête à l'utilisation.  
Si l'alimentation électrique n'est pas encore réalisée, le moteur peut être testé en utilisant une batterie de 24 V maximum (ex : batterie de perceuse).

**Dansk:** Ventilationsklappen lukkes. Kæden forbindes med rammebeslagets U-profil ved hjælp af kædesplitten. Ventilationsklappen åbnes, og vinduet er nu klar til brug.  
I tilfælde af, at strømforsyningen ikke er etableret, kan motoren kortvarigt aktiveres ved hjælp af et batteri maks. 24 V (f.eks. batteri fra en boremaskine).

**English: Important information:** Follow these instructions if replacing a previous model of a VELUX or WindowMaster window operator with window operator WML 820/825.

**Français : Information importante :** Suivre ces instructions dans le cas où vous remplacez un ancien moteur d'ouverture/fermeture VELUX ou WindowMaster par un moteur WML 820/825.

**Deutsch: Wichtiger Hinweis:** Anleitung für den Austausch einer früheren Ausführung eines VELUX oder WindowMaster Fenstermotors durch den Fenstermotor WML 820/825.

**Dansk: Vigtig information:** Følg denne vejledning, hvis vinduesåbner WML 820/825 monteres som udskiftning for tidligere monteret VELUX eller WindowMaster vinduesåbner.

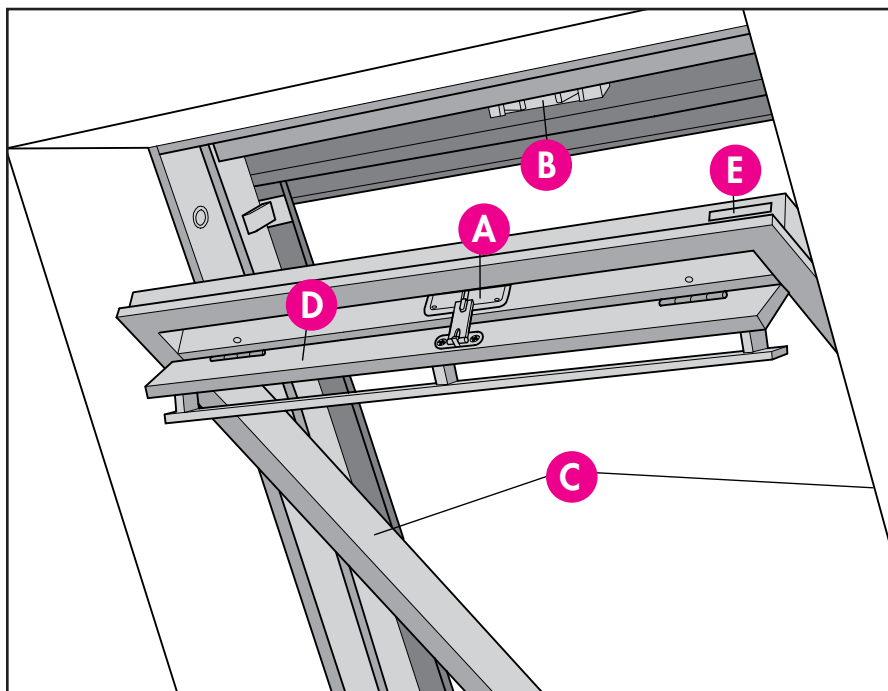

**English:** The window must be brought back to its original appearance (before installation of the first motor). The following components will be required: headlock(s) (A), striking plate(s) (B), friction springs (C) and ventilation flap (D). These components are available from WindowMaster. When ordering please state window type and size (see data plate on window top sash (E)).

**Deutsch:** Das Fenster in den ursprünglichen Zustand bringen (wie vor der Montage des ersten Fenstermotors). Die folgenden Teile sind zu verwenden: Verschlüsse (A), Schließbleche (B) und Friktionsfedern (C). Falls die Lüftungsklappe (D) beschädigt worden ist, diese austauschen. Diese Teile sind bei WindowMaster erhältlich. Bei Bestellung bitte Fenstertyp und -größe angeben (siehe Typenschild am Flügel-Oberteil des Fensters (E)).

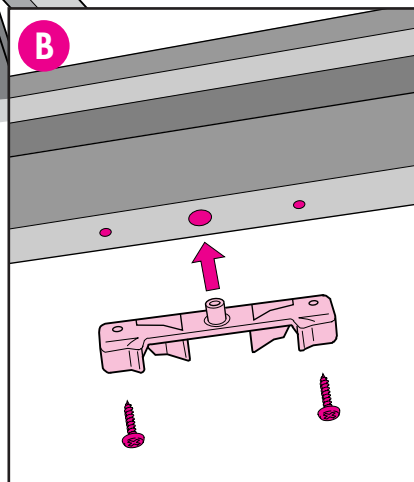
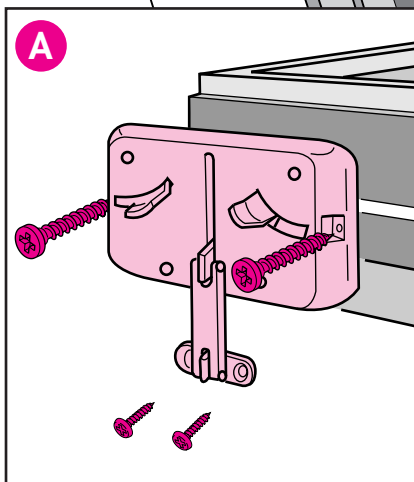

**Français :** La fenêtre doit être remise dans son état d'origine (comme avant l'installation du premier moteur). Les pièces suivantes sont nécessaires : serrures (A), réceptions (B) et lames de frein (C). Si le clapet de ventilation (D) a été endommagé, il doit être remplacé. Ces pièces peuvent être commandées auprès de WindowMaster. Dans ce cas, merci d'indiquer le type et la dimension de la fenêtre (vous référer à la plaque d'identité sur l'ouvrant de la fenêtre (E)).

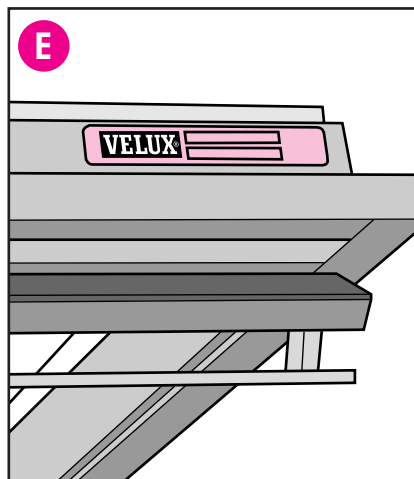
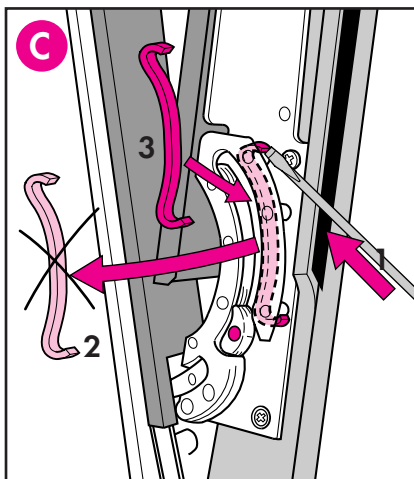

**Dansk:** Vinduet skal bringes tilbage til sin oprindelige stand – som før monteringen af den første motor. Følgende dele skal bruges: låsehuse (A), slutblik (B), friktionsfjedre (C). Hvis ventilationsklappen (D) er beskadiget, bør den udskiftes. Delene kan rekvireres hos WindowMaster. Ved bestilling: Oplys vinduestype og -størrelse (se typeskiltet på overrammen (E)).

### **English: Important information**

**Attention:** This product has been designed for the use with genuine VELUX or WindowMaster smoke ventilation control units. The connection to other smoke ventilation control units may cause damage or malfunction. Before carrying out any maintenance or service work on window/window operator, disconnect from the mains supply and ensure that it cannot be reconnected unintentionally during this time.

**Installation:** Only to be used in windows placed more than 2.5 meters above floor. Make sure that the window is in a suitable condition for electric operation. It is recommended to lubricate the window hinges at least once a year.

Avoid the window opening or closing suddenly and uncontrollably during installation. Disconnect the motor from the power supply during installation.

The window operator for smoke ventilation WML 820/825 should be installed by qualified personnel in accordance with current legislation.

**Use:** Electrically operated windows may cause danger to body parts getting caught if they are situated inside the operation area of the window.

When there is a risk of bodily harm, do not leave the operation of the window to children under any circumstances.

Noise level: max 70 dB(A).

The packaging can be disposed of together with usual household waste.

If you have any questions, please contact WindowMaster.

### **Deutsch: Wichtige Informationen**

**Wichtig:** Dieses Produkt ist für den Gebrauch mit original VELUX oder WindowMaster RWA-Zentralen konstruiert. Der Anschluss an andere RWA-Zentralen kann Schäden oder Funktionsstörungen verursachen. Bei Wartung und Service des Fensters/Fenstermotors zuerst die Netzspannung ausschalten und sicherstellen, dass diese nicht unabsichtlich wieder eingeschaltet werden kann!

**Montage:** Nur anwenden für Dachflächenfenster, die mehr als 2,5 m über dem Fußboden eingebaut sind! Den für die elektrische Bedienung erforderlichen Originalzustand des Fensters sicherstellen und gegebenenfalls wieder herstellen: Es wird empfohlen, die Fensterbeschläge mindestens einmal im Jahr zu schmieren. Ein plötzliches, unkontrolliertes Öffnen oder Schließen des Fensters während der Montage verhindern. Den Motor während der Montage nicht an Spannung anschließen.

Der Fenstermotor für Rauch- und Wärmeabzug WML 820/825 ist vorschriftsgemäß von Fachfirmen zu installieren.

**Verwendung:** Elektrisch betätigte Fenster stellen unter Umständen eine Klemmgefahr für Körperteile dar, die sich im Funktionsbereich des Fensters befinden.

Bei Klemmgefahr darf die Bedienung unter keinen Umständen Kindern überlassen werden.

Geräuschentwicklung: Max. 70 dB(A).

Die Verpackung kann mit dem Hausmüll entsorgt werden.

Bei eventuellen Fragen wenden Sie sich bitte an WindowMaster.

### **Français : Information importante**

**Attention !** Ce produit a été conçu pour fonctionner avec des centrales de désenfumage de marque VELUX ou WindowMaster. Toute connexion à des centrales de désenfumage d'une autre marque peut endommager le produit ou entraîner un dysfonctionnement. Avant toute vérification ou entretien de la fenêtre ou du moteur d'ouverture/fermeture, débrancher l'alimentation. S'assurer que l'on ne puisse pas rebrancher l'alimentation par inadvertance.

**Installation :** À n'utiliser que sur des fenêtres placées à plus de 2,5 mètres du sol. S'assurer que la fenêtre se trouve dans des conditions favorables à une ouverture électrique. Il est recommandé de graisser les pivots de fenêtre au moins une fois par an. La fenêtre pourrait s'ouvrir ou se refermer soudainement, et sans prévenir, pendant l'installation. Débrancher l'alimentation du secteur pendant l'installation. Le moteur d'ouverture/fermeture exutoire de fumée WML 820/825 doit être installé par du personnel qualifié selon la réglementation en vigueur.

**Utilisation :** Les fenêtres commandées électriquement peuvent être dangereuses pour les parties du corps pouvant être pincées, si elles se situent dans le volume de débattement de la fenêtre.

Lorsqu'il y a un risque de blessure corporelle, ne pas confier la manœuvre de la fenêtre à des enfants quelles que soient les circonstances.

Niveau sonore : maximum 70 dB(A).

L'emballage peut être jeté aux ordures ménagères.

En cas de questions, contacter WindowMaster.

### **Dansk: Vigtig Information**

**Vigtigt:** Dette produkt er konstrueret til brug sammen med originale VELUX eller WindowMaster brandventilationscentraler. Tilslutning til andre brandventilationscentraler kan medføre skader eller funktionssvigt. Ved vedligeholdelse og service af brandventilationsåbneren/vinduet skal strømmen være afbrudt, og det skal sikres, at den ikke uforvarende kan tilsluttes igen!

**Montering:** Må kun anvendes i vinduer, der er placeret mere end 2,5 meter over gulv. Sørg for, at vinduet er i en stand, der gør det egnet til elektrisk betjening. Det anbefales at smøre vinduets beslag mindst en gang årligt. Vær opmærksom på, at vinduet ikke pludselig åbner eller lukker ukontrolleret under montering. Motoren må ikke være tilsluttet spænding under montering. Brandventilationsåbneren WML 820/825 skal installeres af fagfolk i henhold til gældende lovgivning.

**Brug:** Elektrisk betjente vinduer kan indebære klemningsrisiko for legemsdele, der befinder sig inden for vinduets funktionsområde. Ved klemningsrisiko bør betjening under ingen omstændigheder overlades til børn.

Lydtryksniveau: maks. 70 dB(A).

Emballagen kan bortskaffes sammen med almindeligt husholdningsaffald.

Eventuelle spørgsmål rettes til WindowMaster.

<p style="text-align: center;"><b>Declaration of Conformity</b> In accordance with the Council Directives <b>98/37/EEC, 89/336/EEC (2004/108/EEC) and 73/23/EEC</b></p> <p>We herewith declare that the WindowMaster window operators WML 820/825 for VELUX roof windows GGL, GGU and VL</p> <ul style="list-style-type: none"> <li>- comply with the relevant requirements for components laid down in Machinery Directive 98/37/EEC as amended,</li> <li>- are in conformity with the provisions of EMC Directive 89/336/EEC (2004/108/EEC) and Low Voltage Directive 73/23/EEC as amended and</li> <li>- have been manufactured in accordance with the harmonised standards EN 55014-1, EN 55014-2, EN 60335-1 and EN 60335-2-103.</li> </ul> <p>When one of the above-mentioned window operators is installed on a VELUX roof window and is connected to a VELUX or WindowMaster smoke ventilation control unit, the total system is to be considered as a machine, which is not to be put into service until it has been installed according to instructions and requirements.</p> <p>The total system then complies with the essential requirements of the Council Directives 98/37/EEC, 89/336/EEC (2004/108/EEC) and 73/23/EEC as amended.</p>	<p style="text-align: center;"><b>Déclaration de Conformité</b> Selon les Directives du Conseil <b>98/37/CEE, 89/336/CEE (2004/108/CEE) et 73/23/CEE</b></p> <p>Nous déclarons que les moteurs d'ouverture/fermeture de fenêtre WindowMaster WML 820/825 pour fenêtres de toit VELUX GGL, GGU et VL</p> <ul style="list-style-type: none"> <li>- satisfont aux spécifications relatives aux composants selon la Directive Machines 98/37/CEE et ses amendements publiés par le Conseil,</li> <li>- sont conforme à la Directive EMC 89/336/CEE (2004/108/CEE) et la Directive Basse Tension 73/23/CEE et ses amendements ultérieurs, publiés par le Conseil, et</li> <li>- ont été fabriqués selon les Normes harmonisées EN 55014-1, EN 55014-2, EN 60335-1 et EN 60335-2-103.</li> </ul> <p>Quand un des moteurs d'ouverture/fermeture de fenêtre précités est installé sur une fenêtre de toit VELUX et raccordé à une centrale de désenfumage VELUX ou WindowMaster, le système complet doit être considéré comme une machine qui ne doit pas être mise en service avant d'être installée selon les instructions et spécifications la concernant.</p> <p>Le système complet satisfait alors les spécifications essentielles des Directives du Conseil 98/37/CEE, 89/336/CEE (2004/108/CEE) et 73/23/CEE et leurs amendements ultérieurs.</p>
<p style="text-align: center;"><b>Konformitätserklärung</b> Laut den Richtlinien des Rates <b>98/37/EWG, 89/336/EWG (2004/108/EWG) und 73/23/EWG</b></p> <p>Wir erklären hiermit, dass die WindowMaster Fenstermotoren WML 820/825 für VELUX Dachflächenfenster GGL, GGU und VL</p> <ul style="list-style-type: none"> <li>- den betreffenden Anforderungen an Komponenten gemäß der Maschinenrichtlinie 98/37/EWG inklusive deren Änderungen entsprechen,</li> <li>- der EMV-Richtlinie 89/336/EWG (2004/108/EWG) und der Niederspannungsrichtlinie 73/23/EWG inklusive deren Änderungen entsprechen sowie</li> <li>- gemäß den harmonisierten Normen EN 55014-1, EN 55014-2, EN 60335-1 und EN 60335-2-103 hergestellt sind.</li> </ul> <p>Wenn einer der obigen Fenstermotoren in einem VELUX Dachflächenfenster montiert ist und an eine VELUX oder WindowMaster RWA-Zentrale angeschlossen wird, wird das Gesamtsystem als eine Maschine betrachtet, die erst dann betätigt werden darf, wenn sie nach den Anleitungen und den Vorschriften montiert worden ist.</p> <p>Das Gesamtsystem wird dann den wesentlichen Anforderungen der Richtlinien des Rates 98/37/EWG, 89/336/EWG (2004/108/EWG) und 73/23/EWG inklusive deren Änderungen gerecht.</p>	<p style="text-align: center;"><b>Overensstemmelseserklæring</b> I henhold til Rådets direktiver <b>98/37/EF, 89/336/EØF (2004/108/EF) og 73/23/EØF</b></p> <p>Vi erklærer hermed, at WindowMaster vinduesåbner WML 820/825 til VELUX ovenlysvindue GGL, GGU og VL</p> <ul style="list-style-type: none"> <li>- opfylder de relevante krav til komponenter i henhold til Maskindirektivet 98/37/EF med senere ændringer,</li> <li>- er i overensstemmelse med EMC-direktivet 89/336/EØF (2004/108/EF) og Lavspændingsdirektivet 73/23/EØF med senere ændringer og</li> <li>- er fremstillet i overensstemmelse med de harmoniserede standarder EN 55014-1, EN 55014-2, EN 60335-1 og EN 60335-2-103.</li> </ul> <p>Når en af ovenstående vinduesåbnere monteres på et VELUX ovenlysvindue og tilsluttes en VELUX eller WindowMaster brandventilationscentral, betragtes det samlede system som en maskine, der først må tages i brug, når den er monteret i overensstemmelse med vejledninger og forskrifter.</p> <p>Det samlede system opfylder herefter de væsentlige krav i Rådets direktiver 98/37/EF, 89/336/EØF (2004/108/EF) og 73/23/EØF med senere ændringer.</p>
<p>WindowMaster A/S:  (Jan Norup, Product Solutions)</p> <p>Skelstedet 13, DK-2950 Vedbæk <u>2005-12-22</u></p>	

This product is produced by WindowMaster® for VELUX®. For technical support please refer to phone numbers below:

Dieses Produkt wird von WindowMaster® für VELUX® hergestellt. Für technische Unterstützung sowie Kontakt zu einem autorisierten Fachbetrieb: siehe unten:

Ce produit est fabriqué par WindowMaster® pour VELUX®, voir ci-dessous pour le support technique:

Dette produkt produceres af WindowMaster® for VELUX®, se nedenfor for teknisk support:

CH: WindowMaster AG  
☎ 062/289 22 22

GB: WindowMaster  
Control Systems Limited  
☎ 01 536 510 990

Head office: WindowMaster A/S  
Skelstedet 13  
2950 Vedbæk  
Denmark  
☎ +45 45 67 03 00

D: WindowMaster  
Fenster Technik GmbH  
☎ (0 40) 54 73 85-85

[www.WindowMaster.com](http://www.WindowMaster.com)